



Bär VanLift FreeAccess – revoluční Cargolift

Bär Cargolift –
více než jen zdvihací plošina

Dosud jste se museli rozhodovat: buď volný přístup k ložnému prostoru nebo pohodlné nakládání a vykládání se zdvihací plošinou. Tyto časy jsou pryč. FreeAccess je kouzelné slůvko pro Váš Sprinter. S ním teď dokážete zabít dvě mouchy jednou ranou. Je-li plošina složená, umožňuje volný přístup k ložnému prostoru, rozložená se stává bezpečným pomocníkem při nakládání palet a kontejnerů na kolečkách.

S touto technikou stanoví firma Bär opět nová měřítka funkčnosti, pohodlné obsluhy, stability a jednoduchosti. Můžete se samozřejmě rozhodnout i pro standardní verzi. Jak si přejete. Ztráta užitečného zatížení vozidla u obou verzí je jen 175 kg.

VanLift FreeAccess

BC 502A2V

BC 602A2V

BC 603A2V

VanLift Standard

BC 502S2V

BC 602S2V

BC 603S2V

Mercedes-Benz
Sprinter

**BÄR**
Cargolift®

Bär VanLift FreeAccess – Dáváme Sprinteru logistická křídla



Volný, bezpečný přístup do vozu bez pohybu plošiny.



Hydraulické otvírání a ruční rozkládání.



VanBridge spojuje podlahu ložné plochy vozidla s plošinou. Výškový rozdíl u standardní podlahy 12 mm.



Dostatek místa pro europaletu a paletový vozík. Velmi plochý nájezdový úhel (7,7°).



Dálkové bezkabelové ovládání s bezpečnostní funkcí.



Bär VanLift Standard.

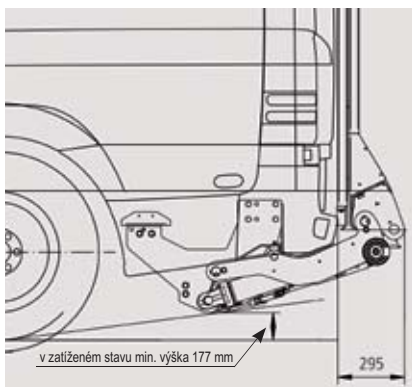

Zvláštní výbava

- Tažné zařízení s odnímatelnou koulí (komplet) Celková hmotnost přívěsu: podle Sprinteru Svislé zatížení: 120 kg, hmotnost: 28 kg Kód E43 (zásuvka od MB) nutná!
- Přídavné kabelové ovládání
- VanBridge pro chladiřenskou vestavbu. Doporučujeme vsadit můstek do podlahy nástavby.

Základní údaje Sprinter

rozvor (mm)	GG/t	VanLift	nosnost (kg)
3.250 Kompakt	3,0/3,5	–	–
3.665 Standard	3,0/3,5	BC 602A2V BC 602S2V	600
3.665 Standard	5,0	BC 603A2V BC 603S2V	600
4.325 Dlouhý	3,5/5,0	BC 502A2V BC 502S2V	500
4.325 Extra dlouhý	4,6/5,0	BC 502A2V BC 502S2V	500

Podmínka - vysoká střecha

Montáž na vozidla se vzduchovým pérováním není možná!

Montáž nevyžaduje úpravy karoserie

Potřebná zvláštní výbava

Kód	Výbava	doporučeno	nutné	nelze
E28	Pomocná baterie		●	
EK1	Spínací lišta		●	
V43	Dřevěná podlaha		●	
CF4	Zvýšená boční stabilita		●	
W54	Zadní dvoukřídlé dveře 270°	●		
T19	Posuvné dveře na straně řidiče			●
R65	Držák náhradního kola			●
K60 K63	„Výfuk“			●
W78	Stěrač a oštířkovač			●
W73 W75 QA9	„Stupátka“			●
EZ8	Parktronic			●
Q22 Q50 QA7	Standardní tažné zařízení - koule			●
M49	Silnější alternátor *			
E43	Elektrické vybavení pro tažné zařízení **			
QA3	zvýšená nosnost na 3,5 t ***			
*	Nutný jen při dopravě na krátké vzdálenosti.			
**	Dodatečné vybavení velmi nákladné.			
***	Montáž možná, při objednání nutno informovat prodejce.			

Rozměry plošiny

VanLift	výška (mm)	šířka (mm)
FreeAccess všechny typy	1.810	1.330
Standard všechny typy	1.810	1.380

Lakování plošiny:
Hedvábné stříbrná RAL 9006 (A2V)
Aluminium bez povrchové úpravy (S2V)

Protiskluzová úprava TracGrip a SideGrip

Ochranná práva vyhrazena



Plošiny Bär Cargolift odpovídají normě CE

