



Bär VanLift FreeAccess – revoluční Cargolift

Bär Cargolift –
více než jen zdvihací plošina

Dosud jste se museli rozhodovat: buď volný přístup k ložnému prostoru nebo pohodlné nakládání a vykládání se zdvihací plošinou. Tyto časy jsou pryč. FreeAccess je kouzelné slůvko pro Váš Crafter. S ním teď dokážete zabít dvě mouchy jednou ranou. Je-li plošina složená, umožňuje volný přístup k ložnému prostoru, rozložená se stává bezpečným pomocníkem při nakládání palet a kontejnerů na kolečkách.

S touto technikou stanoví firma Bär opět nová měřítka funkčnosti, pohodlné obsluhy, stability a jednoduchosti. Můžete se samozřejmě rozhodnout i pro standardní verzi. Jak si přejete. Ztráta užitečného zatížení vozidla u obou verzí je jen 175 kg.

VanLift FreeAccess

BC 502 A2V

BC 602 A2V

BC 603 A2V

VanLift Standard

BC 502 S2V

BC 602 S2V

BC 603 S2V

VW Crafter

BÄR
Cargolift®

Bär VanLift FreeAccess – Geniální řešení Pro snadnou distribuci



Volný, bezpečný přístup do vozu bez pohybu plošiny.



Hydraulické otvírání a ruční rozkládání.



VanBridge spojuje podlahu ložné plochy vozidla s plošinou. Výškový rozdíl u standardní podlahy 12 mm.



Dostatek místa pro europaletu a paletový vozík. Velmi plochý nájezdový úhel (7,7°).



Dálkové bezkabelové ovládání s bezpečnostní funkcí.



Bär VanLift Standard.

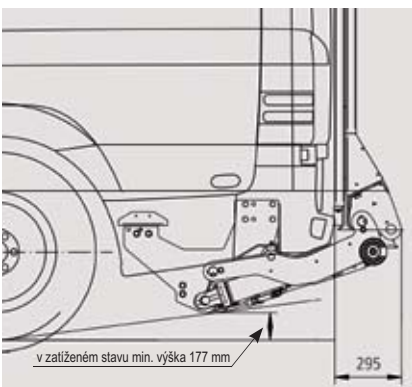

Zvláštní výbava

- Tažné zařízení s odnímatelnou koulí (komplet)
Max. hmotnost přívěsu se při výbave plošinou nemění
Svislé zatížení: 120 kg, hmotnost: 28 kg
Kód 1D7 (zásuvka od VW) nutná!
- Přídavné kabelové ovládání
- VanBridge pro chladiřskou vestavbu.
Doporučujeme vsadit můstek do podlahy nástavby.

Základní údaje Crafter

rozvor (mm)	GG/t	VanLift	nosnost (kg)
3.250 Kompakt	3,0/3,5	–	–
3.665 Standard	3,0/3,5	BC 602A2V BC 602S2V	600
3.665 Standard	5,0	BC 603A2V BC 603S2V	600
4.325 Dlouhý	3,5/5,0	BC 502A2V BC 502S2V	500
4.325 Extra dlouhý	4,6/5,0	BC 502A2V BC 502S2V	500

Podmínka - vysoká střecha

Montáž na vozidla se vzduchovým pérováním není možná

Montáž nevyžaduje úpravy karoserie

Potřebná zvláštní výbava

Kód	Výbava	doporučeno	nutné	nelze
8FD	Pomocná baterie		●	
UF3	Spínací lišta		●	
5BD	Dřevěná podlaha		●	
ZG4	Zvýšená boční stabilita Výbava podvozku C		●	
5V4	Zadní dvoukřídlé dveře 270°	●		
	Posuvné dveře na straně řidiče			●
1B1	Držák rezervního kola			●
OP6 OP7	„Výfuk“			●
8M1	Stěrač a ostříkovač			●
QT4 QT7 QT9	„Stupátka“			●
7X2 7X4 7X8	Parkovací systém			●
1D1 1M0 1M4 1D2 1D5	Tažné zařízení			●
YAL	Odnímatelné tažné zařízení			●
1H5	Příprava pro retarder			●
UF1 UF2	Elektrické rozhraní			●
8HG NY3	Silnější alternátor*			
1D7	Elektrické vybavení pro tažné zařízení**			
1M1	zvýšená nosnost na 3,5 t ***			

* Nutný jen při dopravě na krátké vzdálenosti.
** Dodatečné vybavení velmi nákladné.
*** Montáž možná, při objednání nutno informovat prodejce.

Rozměry plošiny

VanLift	výška (mm)	šířka (mm)
FreeAccess všechny typy	1.810	1.330
Standard všechny typy	1.810	1.380

Lakování plošiny:

Hedvábné stříbrná RAL 9006 (A2V)

Alumínium bez povrchové úpravy (S2V)

Protiskluzová úprava TracGrip a SideGrip

Ochranná práva vyhrazena



Plošiny Bär Cargolift odpovídají norm CE



Bär Praha, s.r.o. • Opravářská 2/944 • CZ 102 00 Praha 10 - Hostivař

Tel. +420 272 703 944 • Fax +420 272 703 260 • baer-praha@iol.cz • www.baer-cargolift.com